

第 44 届世界技能大赛. CAD 机械设计项目 集训测试题 1.1

A: 三维建模速度与精度 (iFAB网上测试)

44_TP05_A_1.1

2016年12月22日

时间：50分钟

试题下载地址：

<http://123.57.47.25/classic/webcourses/course.php?kid=26> 项目树 1.1

试题图纸可能有密码：测试开始前现场教练会统一告知，现场教练要控制统一开始和结束时间。

给定资料： 5个零件图PDF文档

工作任务：

1. 根据提供的零件PDF图纸，完成对应零件建模。
2. 设置材质和灯光等，生成零件渲染图片，格式JPEG，分辨率 $\geq 1080 \times 960$

提交的文件

提交全部零件模型文件 ipt 和每个零件的渲染图文件.jpg 格式

先命名一个文件夹，“选手姓名拼音字母+A”，将完成的全部文件保存在此文件夹，压缩打包上传至邮箱：worldskills_cad@163.com

评分

在 iFAB 网站上由首席专家组织评分，系统自动记录并对比选手成绩。

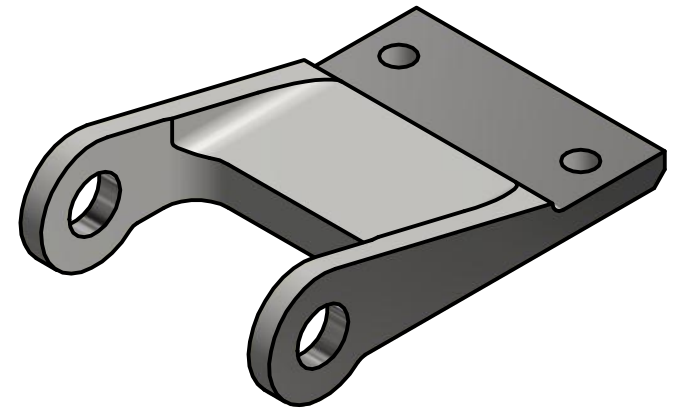
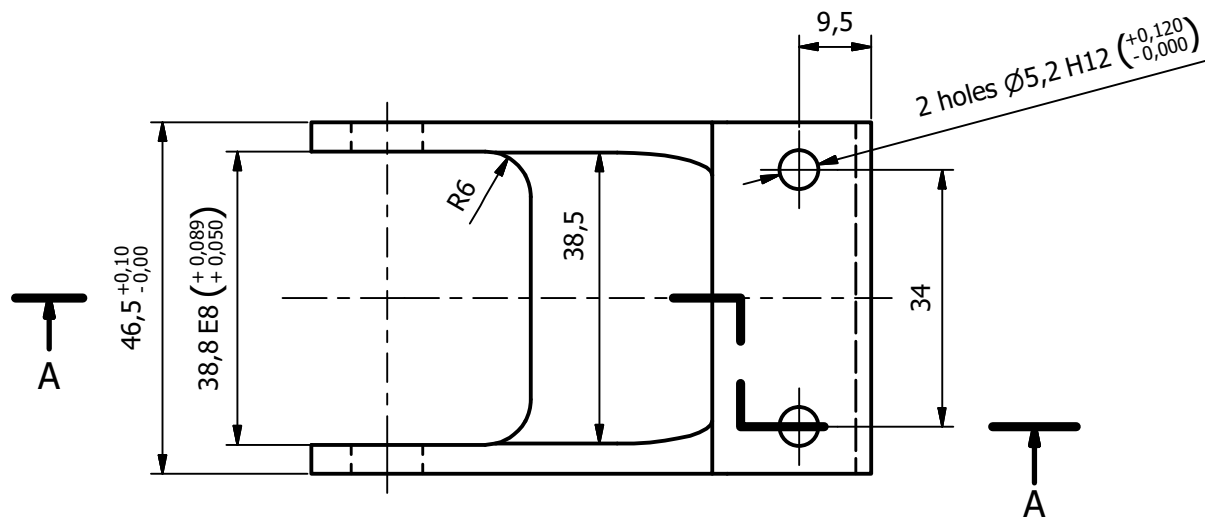
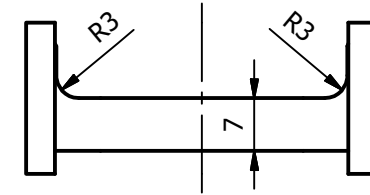
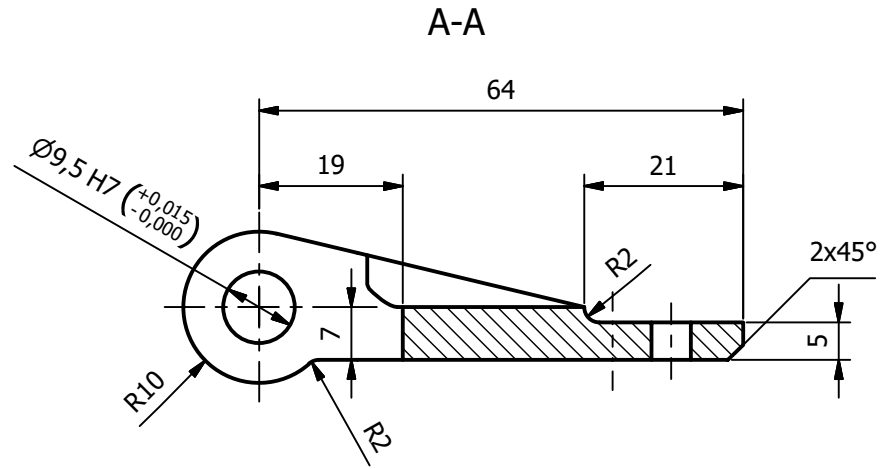

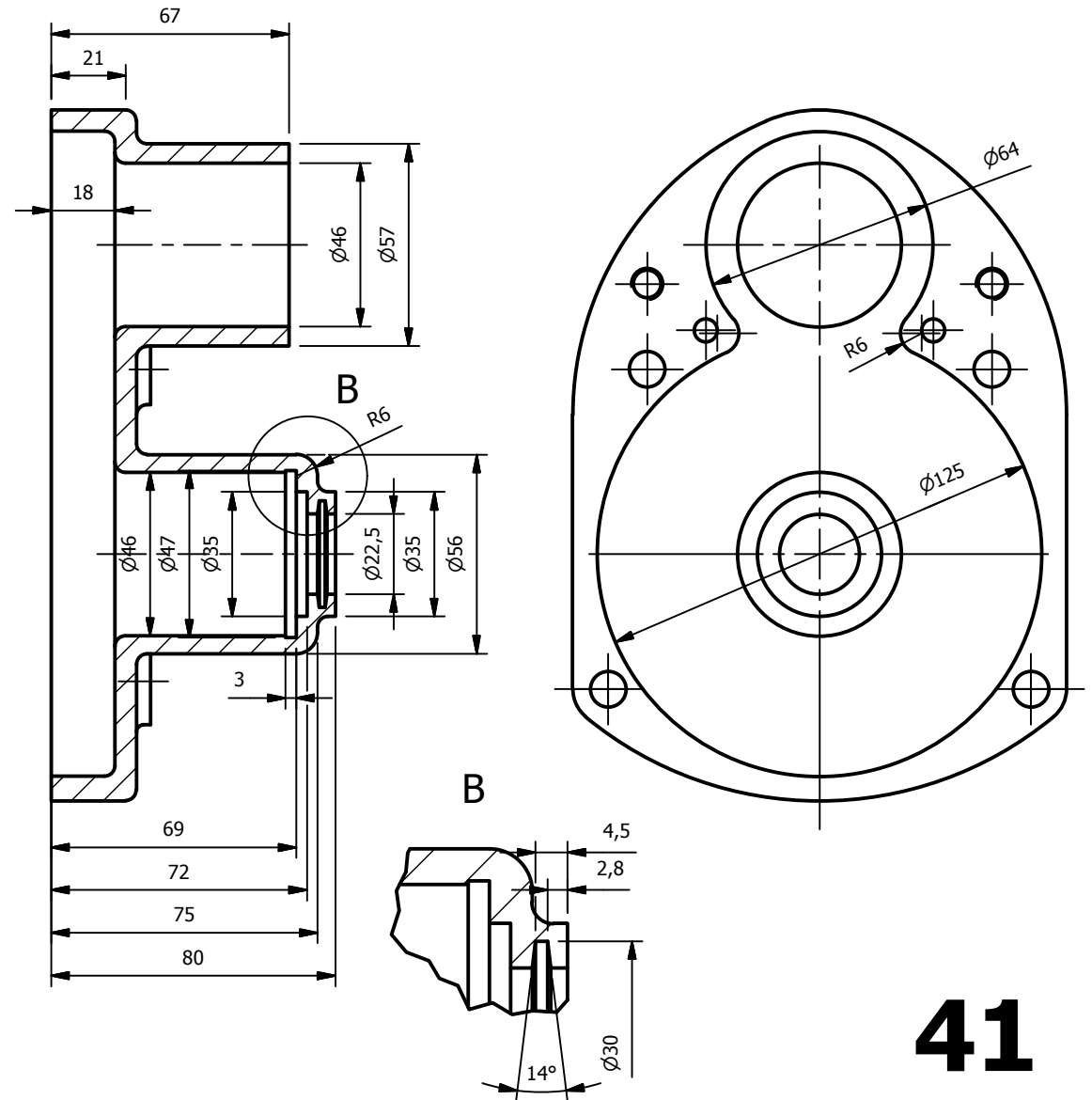
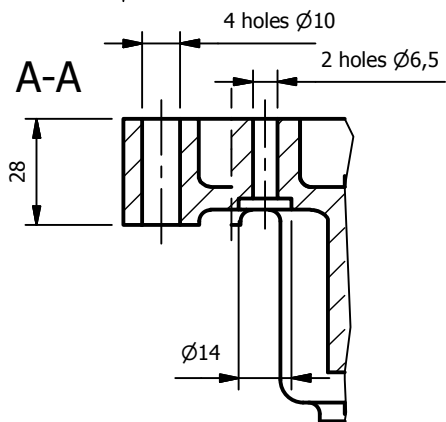
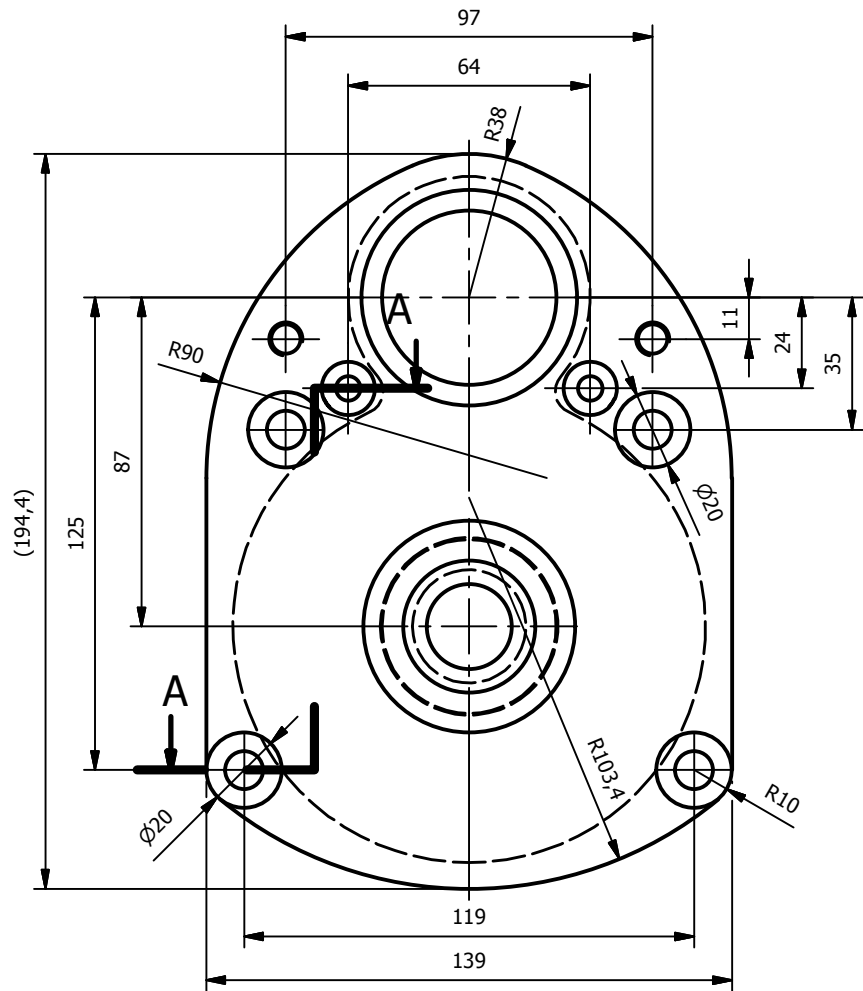

Note: The dimensions in paranthesis () are informal only

41

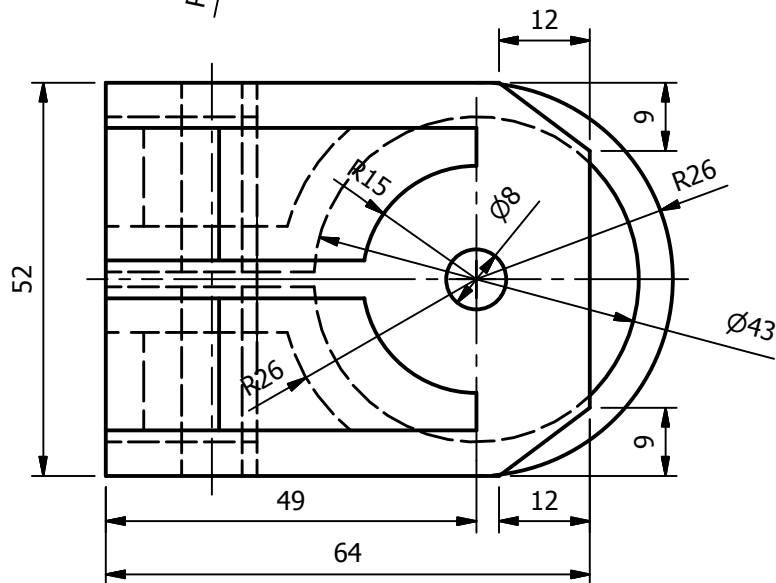
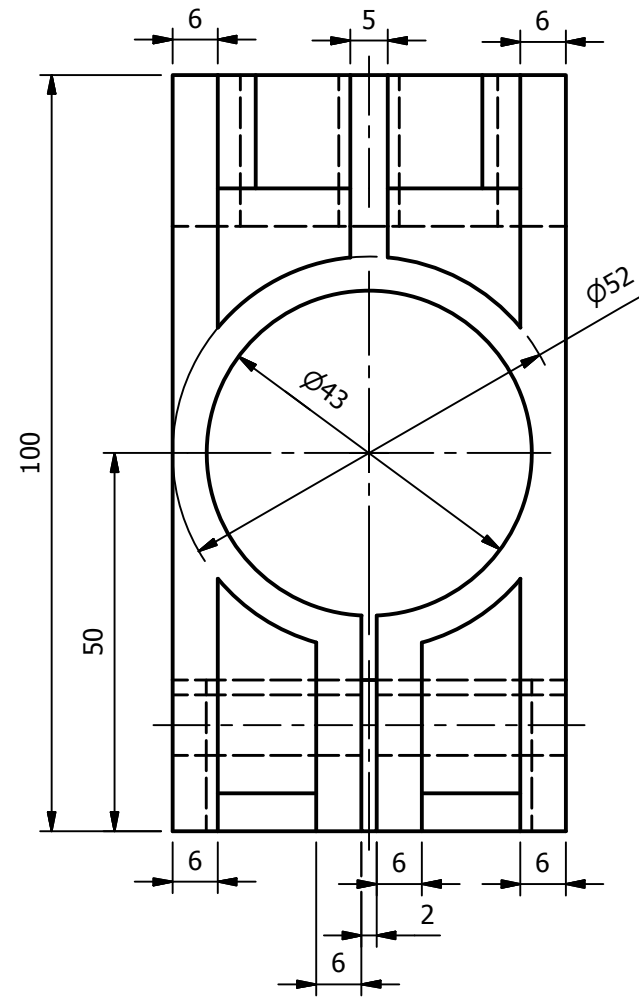
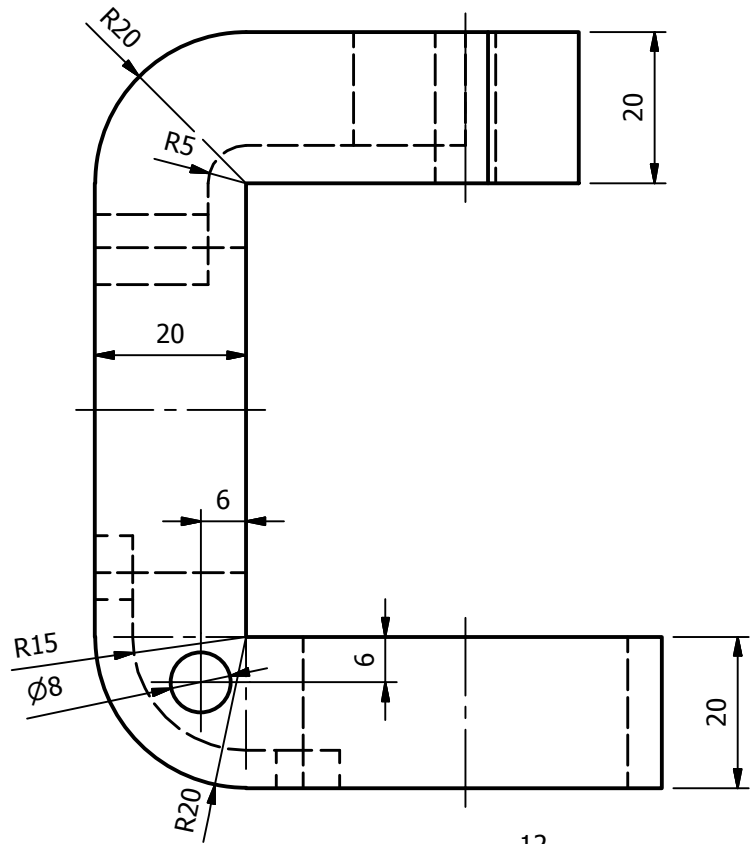

49

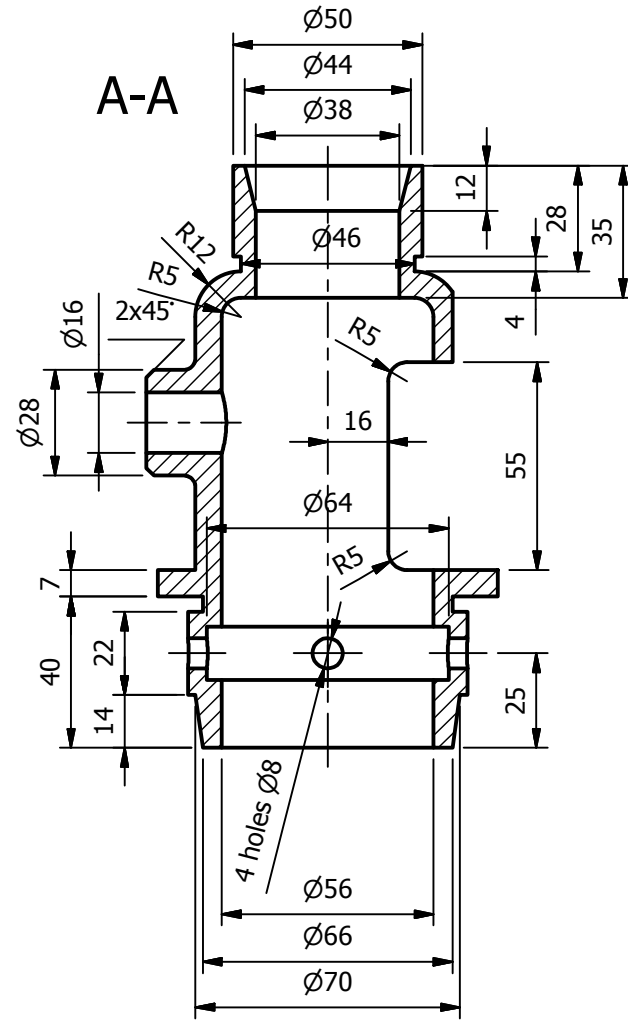
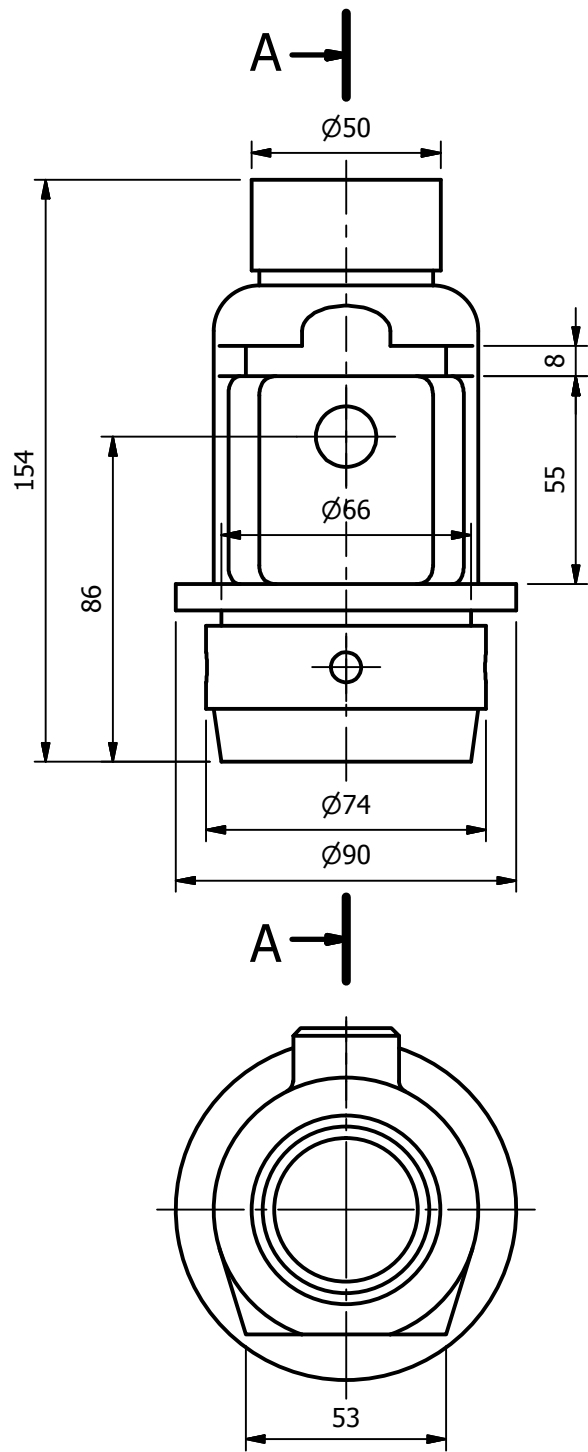

50

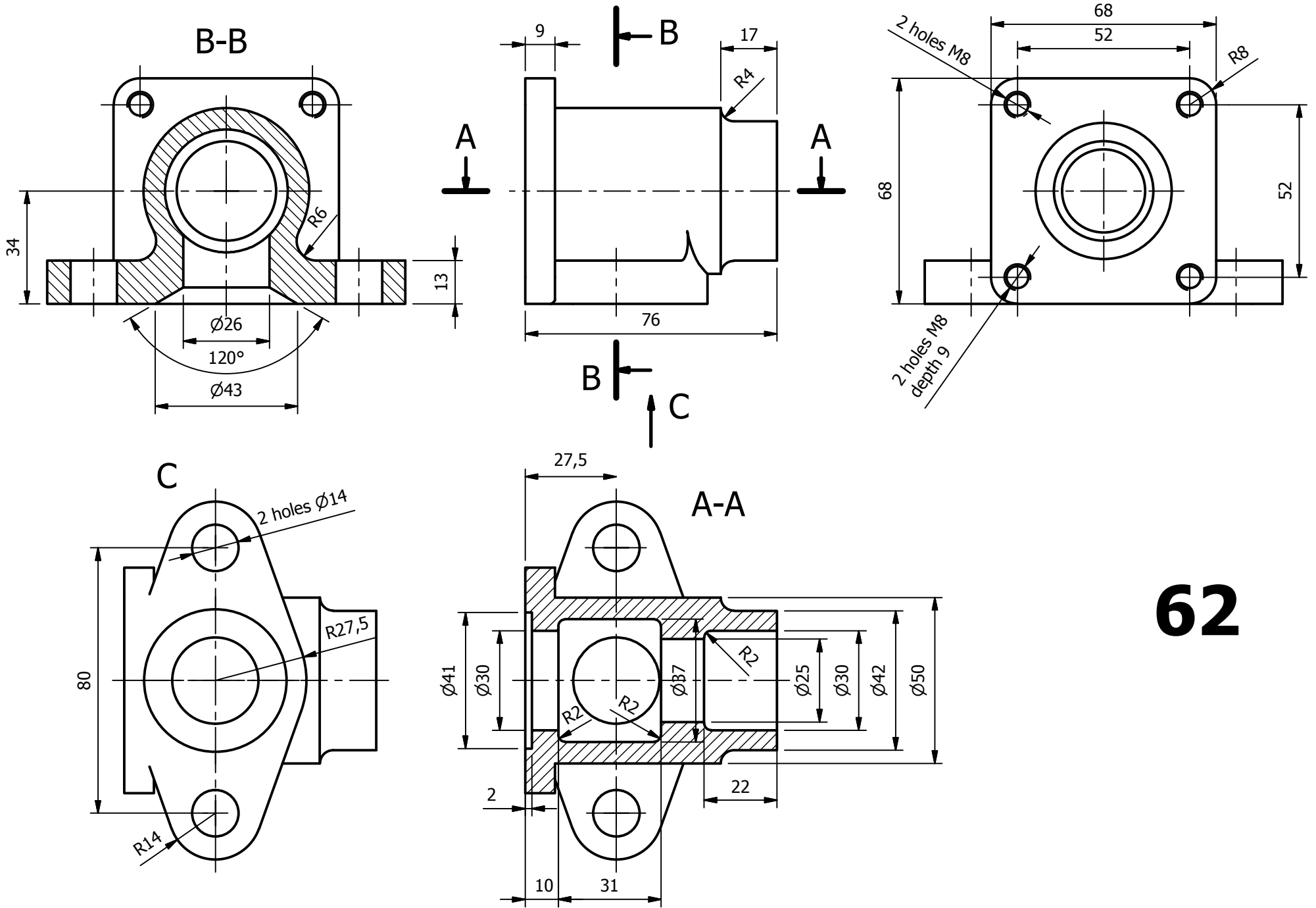

62